

TimberPro

**TB/TF830D
SERIE D**



Autocargador, Procesadora y Taladora 8x8

Motor

- Cummins L9, 6 cilindros, 350 CV Stage V
- Ventilador reversible gran capacidad
- Radiador forestal grandes mallas
- Depósito de gasoil 378 l

Cabina

- Certificación ROPS/FOPS/OPS
- Certificación CE pour l'Europe
- 3 salidas de emergencia
- Cristales Lexan 32 mm
- Climatización
- Focos LED

En opción: cámara trasera, escalón delantero, cuchilla, nivelación de cabina 22° hacia adelante...

Sistema hidráulico

- Distribuidores Parker K220 y L90
- Sistema de control IQAN 10" MD4
- Bomba de traslación 125cc
- Bomba rotación hidrostático 90 cc
- Bomba de engranajes hidrostática y ventilador
- Bomba para implemento 145cc (opcional 175cc)
- Bomba de vacío
- Bomba de vacío hidráulica
- Rotación 360° continua de la de la cabina

En option: Pompe extra pour lancement du disque 60cc, extra distributeur...

Traslación

- Bogies NAF 20 ton
- Caja de cambios NAF
- Ruedas 710/45

En opción: llenado de neumáticos con cloruro de calcio...

Grúa

- Grúa procesadora 7,7 m

En opción: grúa autocargador con prolonga 9,5 m, grúa feller buncher 7,3 m, grúas combinadas Taladora-Procesadora...

DIMENSIONES Y PESO TF830D

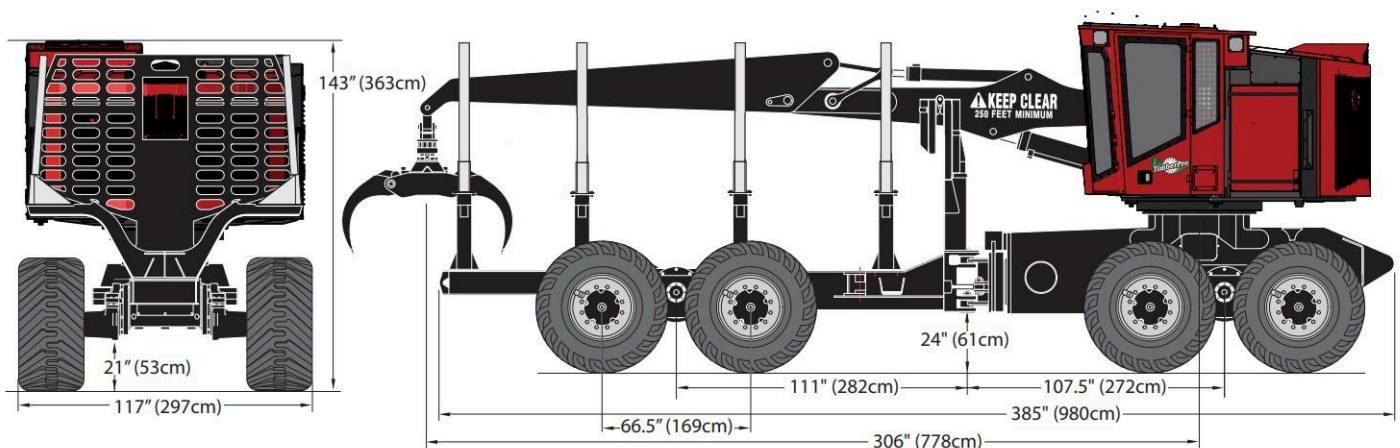

MODELO	TF830D
Peso a partir de	26.000 kg
Capacidad de carga	20T